



Zarážkové (zastavovací) válce se používají pro bezpečné zastavení nebo oddělení předmětů, pohybujících se na pásovém, válečkovém, řetězovém nebo jiném dopravníku. Podle řady (viz popis níže) jsou zarážkové válce vybaveny např. hydraulickým tlumičem rázu pro měkké zastavení pohybujícího se předmětu, nebo pružinou pro automatické oddělení dvou předmětů.

Více informací jako např. technické parametry, dovolené zatížení a rozměry najdete na našich internetových stránkách [www.sappv.cz/r/v31](http://www.sappv.cz/r/v31), [www.sappv.cz/r/v32](http://www.sappv.cz/r/v32), [www.sappv.cz/r/v33](http://www.sappv.cz/r/v33) nebo načtete QR kód.

Pracovní tlak	0,6 MPa
Minimální tlak	0,2 MPa
Maximální tlak	1,0 MPa
Pracovní teplota	-5°C až +60°C
Pracovní médium	upravený stlačený vzduch

Řada	MSBE				MSBR			
Objednací kód	viz níže				PMSBR 2020	PMSBR 3220	PMSBR 4030	PMSBR 5030
Typ	dvojitý s pružinou s hydraulickým tlumičem rázů				dvojitý s kladkou	jednojitý (pístní tyč v klidu vysunuta) s kladkou		
Průměr pístu / zdvih [mm]	Ø 32 / 20	Ø 50 / 30	Ø 63 / 30	Ø 80 / 40	Ø 20 / 20	Ø 32 / 20	Ø 40 / 30	Ø 50 / 30
Magnet pro snímání polohy	ano	ano	ano	ano	ano	ano	ne	ne
Obrázek								

Řada	MSBS		
Objednací kód	PMSBS 2010	PMSBS 3220	PMSBS 5030
Typ	dvojitý pro přímé zastavování		
Průměr pístu / zdvih [mm]	Ø 20 / 10	Ø 32 / 20	Ø 50 / 30
Magnet pro snímání polohy	ano	ano	ano
Obrázek			

**Objednací kódy řady MSBE**

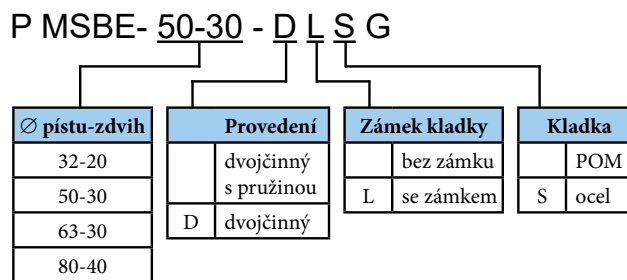

**i** V případě požadavku na snímání polohy, kontaktujte prosím naše technické oddělení

**S hydraulickým tlumičem**

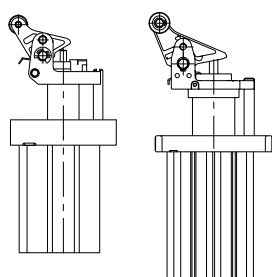

Integrovaný hydraulický tlumič rázů měkce zachytí a zastaví pohybující se předmět. Síla tlumiče je snadno nastavitelná, což zaručí nejlepší podmínky odpovídající rychlosti dopravníku a hmotnosti předmětu.

**S kladkou**

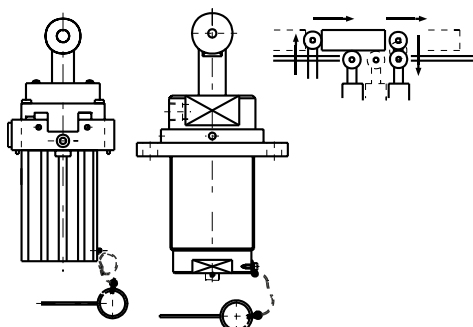

Vestavěná pružina automaticky vysune zarážku, jakmile pohybující se předmět přejede za kladkou. Tím odpadá problém s časováním vysunutí a celý proces může být zrychlen.

**Pro přímé zastavování**

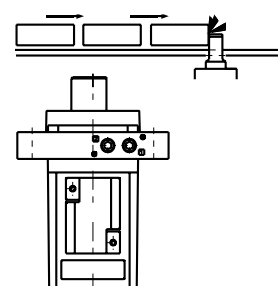

Pístní tyč stejně jako tělo válce je konstruováno pro dostatečnou tuhost při nárazu předmětu (boční zatížení). Při pomalém pohybu dopravníku je možné takto zastavovat i velmi těžké předměty.