



1



Konstrukce pneumatického válce odpovídá mezinárodní normě ISO 6432. Na přání jej lze upravit pro vyšší teploty. Válcem mají možnost nastavitelného tlumení koncových poloh.

| | |
|------------------|--------------------------|
| Pracovní tlak | 0,6 MPa |
| Minimální tlak | 0,15 MPa |
| Maximální tlak | 1,0 MPa |
| Pracovní teplota | -20°C až +80°C * |
| Pracovní médium | upravený stlačený vzduch |

*) hodnoty se vztahují pro standardní těsnicí prvky

| Průměr pístu [mm] | 20 | 25 |
|--|--------|--------|
| Vysouvací síla při 0,6 MPa [N] | 188 | 295 |
| Vysouvací síla při 0,6 MPa [N] s průběžnou pístní tyčí | 158 | 248 |
| Zasouvací síla při 0,6 MPa [N] | 158 | 248 |
| Závitové přípoje | G1/8" | G1/8" |
| Délka nastavitelného tlumení [mm] | 11 | 9 |
| Maximální zdvih [mm] * | 300* | 500* |
| Hmotnost základní části [kg] | 0,17 | 0,22 |
| Hmotnost 1 mm zdvihu [kg] | 0,0010 | 0,0013 |
| Hmotnost základní části [kg] s průběžnou pístní tyčí | 0,20 | 0,30 |
| Hmotnost 1 mm zdvihu [kg] s průběžnou pístní tyčí | 0,0014 | 0,0020 |

*) Zdvih válce může být delší po dohodě s technickým oddělením naší společnosti

Objednací kódy

11101 60 00 020 0100

| Typ válce | | Vybavení | | Odchylky | | Průměr pístu | | Zdvih/sada těsnění | |
|-----------|-------------------------------|----------|---|----------|--|--------------|-------|--------------------|--|
| 11101 | podle DIN ISO 6432, dvojčinný | 00 | bez tlumení, bez magnetu | 00 | bez odchylky | 020 | 20 mm | xxxx | zdvih v mm např. 0100 = zdvih 100 mm |
| | | 05 | s průběžnou pístní tyčí, bez tlumení, bez magnetu | 10 | těsnění pístní tyče Viton® | 025 | 25 mm | 9999 | sada těsnění |
| | | 10 | bez tlumení, s magnetem | 11* | těsnění Viton® (do 180°C) | | | | |
| | | 15 | s průběžnou pístní tyčí, bez tlumení, s magnetem | 14 | pístní tyč nerez 17 240 | | | | |
| | | 50 | s tlumením, bez magnetu | 16 | ocel. díly nerez 17 240, pístní tyč nerez 17 348 | | | | |
| | | 55 | s průběžnou pístní tyčí, s tlumením, bez magnetu | | | | | | |
| | | 60 | s tlumením, s magnetem | | | | | | |
| | | 65 | s průběžnou pístní tyčí, s tlumením, s magnetem | | | | | | |

*) Odchylka 11 v kombinaci s magnetickým pístem má odlišné rozměry - kontaktujte naše technické oddělení

Další materiálové nebo rozměrové odchylky jsou možné po dohodě s technickým oddělením naší společnosti

Provedení / materiály

- čelo/viko: dural, eloxovaný
- těleso: tažená duralová trubka, eloxovaná
- pístní tyč: broušená ocelová tyč CK45, povrch tvrdochrom

Rozměry

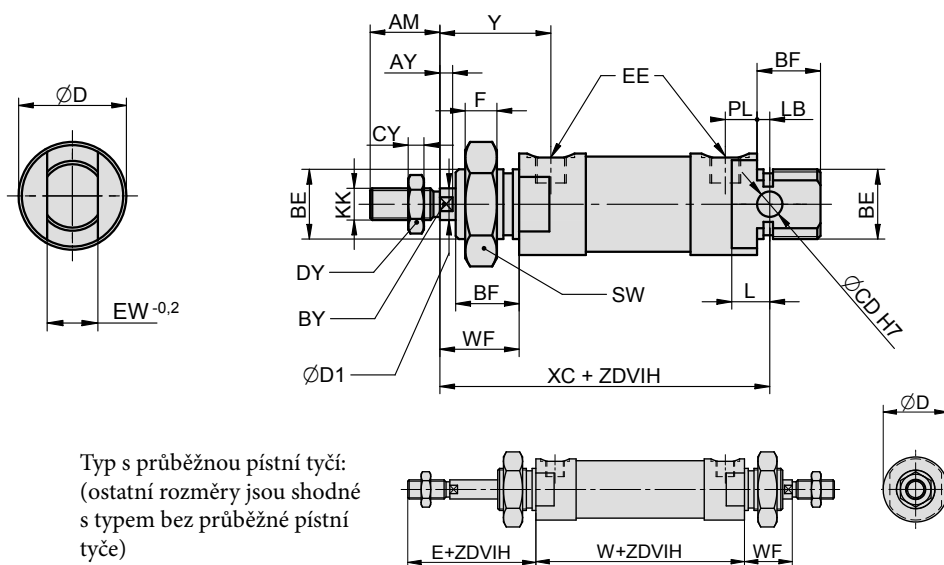

Typ s průběžnou pístní tyčí:
(ostatní rozměry jsou shodné s typem bez průběžné pístní tyče)

| Ø | AM | AY | BE | BF | BY | CD | CY | D | D1 | DY | E | EE | EW | F | KK | L | LB | PL | SW | WF | XC | Y | W |
|----|----|----|---------|----|----|----|----|------|----|----|------|-------|----|----|----------|----|----|-----|----|------|-----|----|------|
| 20 | 20 | 4 | M22x1,5 | 20 | 7 | 8 | 6 | 27,5 | 8 | 13 | 44,5 | G1/8" | 16 | 10 | M8 | 12 | 3 | 9,5 | 34 | 24,5 | 95 | 34 | 67,5 |
| 25 | 22 | 4 | M22x1,5 | 20 | 9 | 8 | 6 | 32 | 10 | 17 | 47 | G1/8" | 16 | 10 | M10x1,25 | 12 | 4 | 10 | 34 | 25,5 | 104 | 35 | 75 |

Upínací příslušenství

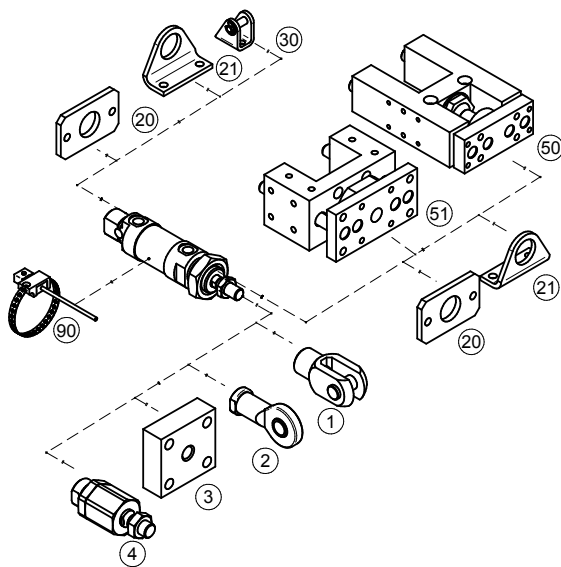

| Upínací příslušenství ... viz strana | |
|--------------------------------------|---|
| 1 | Vidlice na pístní tyč ... 4-2 |
| 2 | Oko na pístní tyč výkyvné v prostoru ... 4-3 |
| 3 | Příruba na pístní tyč ... 4-2 |
| 4 | Kulová spojka na pístní tyč ... 4-3 |
| 20 | Příruba ... 4-21 |
| 21 | Patka ... 4-21 |
| 30 | Vidlice válce ... 4-21 |
| 50 | Přídavné lineární vedení typu H s valivými ložisky ... 4-22 |
| 51 | Přídavné lineární vedení typu U s kluznými ložisky ... 4-23 |
| 90 | Snímač polohy ... 3-2, 3-4 |